



## CATÁLOGO

SISTEMAS PNEUMÁTICOS  
DE FREIO E SUSPENSÃO  
PARA IMPLEMENTOS  
RODOVIÁRIOS



UM FUTURO MAIS **SEGURO**







Fundada em 2005 e localizada na cidade do Rio de Janeiro, a Brex é a empresa sul-americana **líder de mercado** na produção de componentes pneumáticos de sistemas de freio e suspensão para Implementos Rodoviários. Nossa engenharia conta com softwares de ponta para o desenvolvimento dos produtos, bem como, um processo produtivo que utiliza **testes eletrônicos** de última geração.



ASSISTÊNCIA TÉCNICA ESPECIALIZADA



ENTREGA ÁGIL E RÁPIDA



PÓS-VENDA EFICIENTE



Todos os nossos produtos são cuidadosamente inspecionados e testados, atendendo aos rigorosos requisitos tanto das **normas automotivas brasileiras** como da **ECE 13 europeia**.

UMA TECNOLOGIA QUE FUNCIONA TÃO **BEM...**

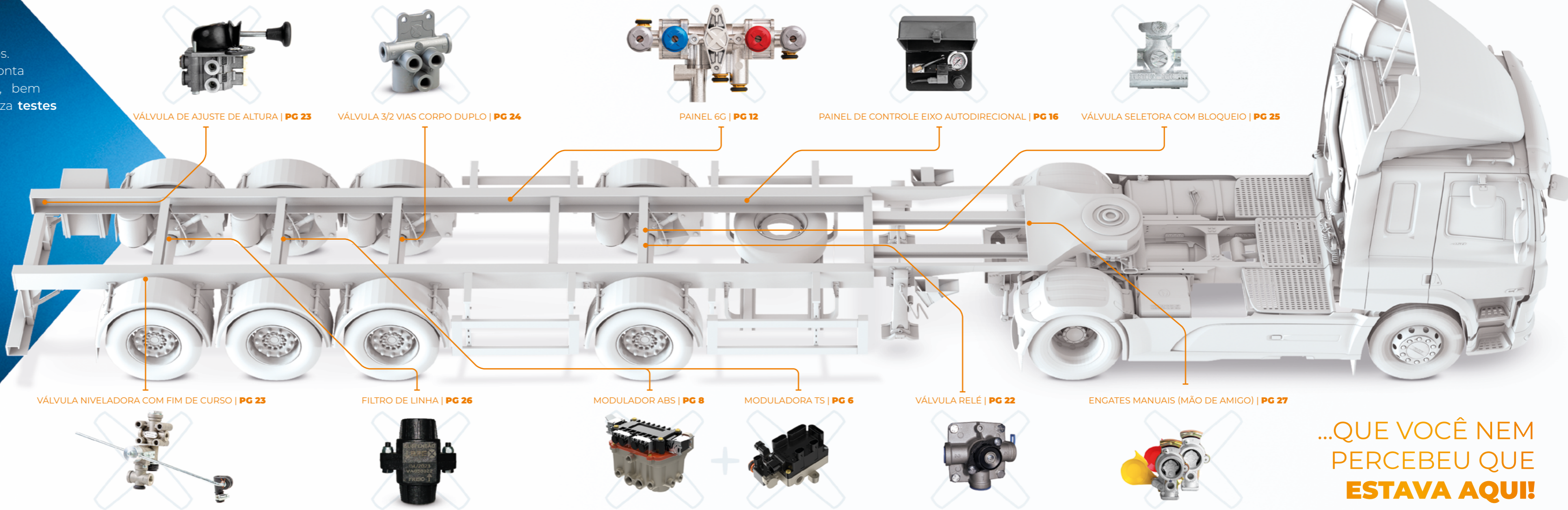

...QUE VOCÊ NEM PERCEBEU QUE ESTAVA AQUI!



A Brex é fornecedora original de quatro das cinco maiores montadoras da América Latina. Possui componentes que são cuidadosamente inspecionados e testados antes da expedição na fábrica, assegurando qualidade e durabilidade, assim como entrega ágil e pós-venda eficiente. Escolhendo a Brex, você tem como parceira uma empresa com sólida experiência no mercado.



# A LÍDER DE MERCADO EM TODA A AMÉRICA DO SUL

ACOMPANHE  
A **BREX** NAS  
REDES  
SOCIAIS

## PG | PRODUTO

### MODULADORES E AJUSTADORES

- 6** Moduladora TS (Trailer Stability)
- 8** Modulador ABS 2ª Geração
- 10** Modulador ABS 1ª Geração
- 11** Ajustador Automático

### PAINÉIS MULTIFUNÇÃO

- 12** 6ª Geração do painel multifunção (6G)
- 14** Reparos 5ª Geração do painel multifunção (5G)
- 15** 4ª Geração do painel multifunção (4G)
- 15** 3ª Geração do painel multifunção (3G)
- 15** 2ª Geração do painel multifunção (2G)

- 15** Reparos para painéis multifunções

### PAINÉIS GERAIS

- 16** Painel do eixo autodirecional
- 16** Painel de regulagem autodirecional

## PG | PRODUTO

- 16** Painel de controle autodirecional
- 16** Válvula reguladora
- 17** Painel suspensor – 1 válvula
- 17** Painel suspensor – 2 válvulas
- 17** Painel suspensor – 3 válvulas
- 17** Suporte do painel suspensor

- 18** Painel autodirecional – 1 regulador
- 18** Painel autodirecional – 1 solenoide
- 18** Painel autodirecional – 2 solenoides
- 18** Válvula solenoide

### COROA | SENSOR

- 19** Coroa dentada
- 19** Sensor de roda

### VÁLVULAS GERAIS

- 19** Válvula de desfrenagem

## PG | PRODUTO

- 19** Válvula de estacionamento
- 20** Válvula de desfrenagem (2G e 3G)
- 20** Válvula de estacionamento (3G e 4G)
- 20** Válvula de desfrenagem (4G)
- 20** Válvula relé e emergência RE4
- 21** Válvulas de movimentação

- 22** Válvulas relé
- 22** Válvulas de descarga rápida
- 23** Válvulas niveladoras
- 23** Válvula de ajuste de altura manual
- 23** Válvula reguladora de fluxo

- 24** Válvula de exaustão
- 24** Válvula 2/2 vias
- 24** Válvulas 3/2 vias
- 25** Válvulas dupla retenção

## PG | PRODUTO

- 25** Válvulas seletoras
- 26** Válvula reguladora de pressão
- 26** Manômetro com glicerina

### FILTROS DE LINHA

- 26** Filtro de linha (sistema by pass)

### ENGATES

- 27** Engates manuais
- 27** Engates automáticos

### ACESSÓRIOS

- 28** Manifold 2 saídas
- 28** Manifold 4 saídas
- 28** Tapa pó
- 28** Válvula unidirecional
- 29** Conjunto suporte e tampa
- 29** Tampa plástica

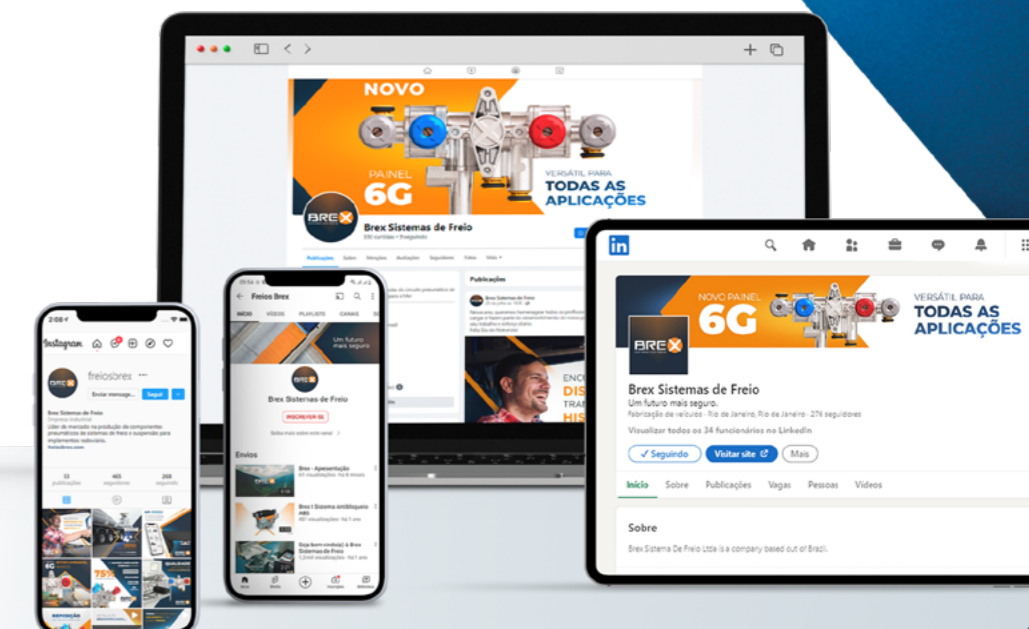





COM A BREX,  
QUALIDADE E  
SEGURANÇA  
ANDAM JUNTAS.

MODULADORA TS  
TRAILER STABILITY

TS

## TRANSIÇÃO SUAVE PARA ATENDER A NORMA COM O MELHOR CUSTO-BENEFÍCIO

Atuando em conjunto com o ABS, o TS Brex leva mais segurança às estradas pelo controle de estabilidade do veículo. O módulo possibilita a detecção prévia de possível tombamento e sua correção, reduzindo acidentes.

### CONTRAN N° 954

A resolução estabelece que o sistema de controle de estabilidade passa a ser um item de segurança obrigatório em veículos novos - nas categorias M1, M2, M3, N1, N2, N3, O3 e O4 - a partir de janeiro de 2025.

### Agregue o TS Brex no circuito pneumático da sua carreta!

Disponível em duas versões de KIT para ampla compatibilidade com os requisitos dos principais implementos em produção.

● KIT MODULADORA  
TS BREX 4S3M  
KT010024

● KIT MODULADORA  
TS BREX 2S2M/4S2M  
KT020024

Aplicação 4S3M com melhor valor do mercado!



### + VIABILIDADE ECONÔMICA

Cumpra a legislação com o melhor custo-benefício em comparação aos sistemas oferecidos no mercado.



### + TRANQUILIDADE

O trajeto se torna mais seguro para o motorista e oferece menor risco para a carga transportada.



### DIAGNÓSTICO RÁPIDO

Reduza o tempo gasto no diagnóstico do sistema com o End of Line Test, nossa solução exclusiva que torna mais ágil a identificação de falhas e erros com sistema eletrônico moderno.



### MANUTENÇÃO FACILITADA

A Brex é líder em componentes pneumáticos para freios de implementos rodoviários no Brasil. Com ampla rede de assistência autorizada em toda a América Latina, a instalação, manutenção e reparo de nossos componentes já são conhecidos por sua agilidade no processo e reposição fácil.

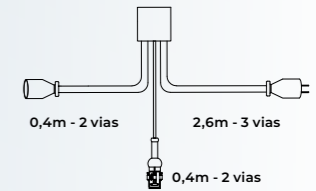
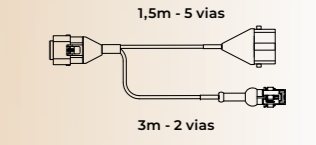
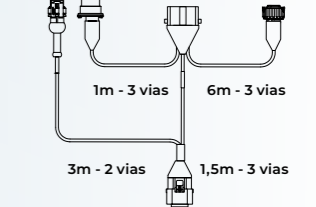

Baixe o manual de instalação.

CÓDIGO	DESCRIÇÃO	
RP030024	CHICOTE DO SENSOR DE VELOCIDADE	
RP040024	CHICOTE PRINCIPAL POWER CABLE - MOD. 2S2M/4S2M	
RP050024	CHICOTE PRINCIPAL POWER CABLE - MOD. 4S3M	

Praticidade de inclusão em sua linha de montagem = Rapidez e economia no custo de instalação.

### MODULADORA TS BREX



### SIMPLICIDADE DA INSTALAÇÃO AO USO

A instalação do TS Brex é de fácil adequação ao circuito pneumático do seu implemento. A partir de uma parametrização simplificada, é possível configurar o módulo com as informações do veículo.

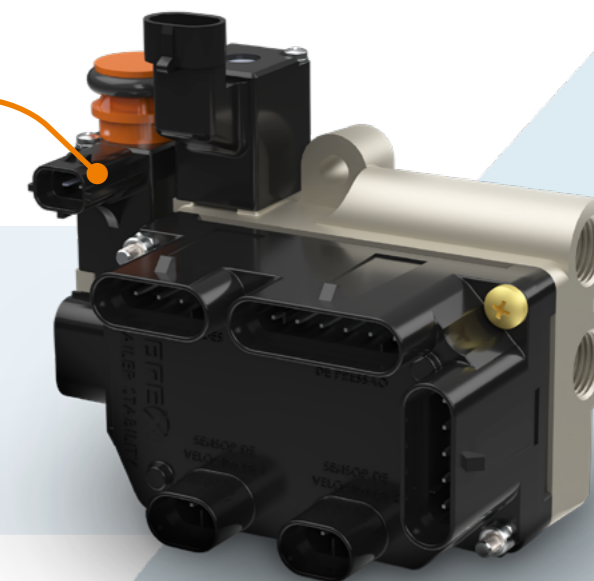



## MODULADOR ABS 2ª GERAÇÃO

### O MELHOR ABS

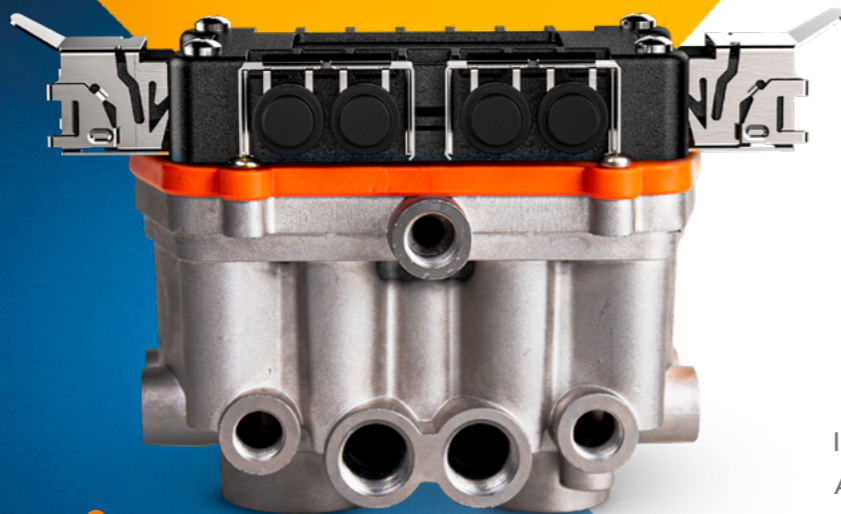

### PARA TODAS AS APLICAÇÕES

A 2ª geração do Anti-Lock Brake System (ABS) Brex para reboques e semirreboques tem as características necessárias para a instalação nos mais variados modelos da sua linha de montagem.



Homologado conforme a NBR ABNT 10966



Utilização Bivolt com conversor 12/24v



Diagnóstico visual via "lanterna verde"

#### VÁLVULA MODULADORA

VA020022 - 2S2M  
VA040022 - 4S2M

- 06 saídas M16X1,5mm (03 esquerdas e 03 direitas)
- 02 reservatórios M22X1,5mm
- 01 saída auxiliar M12X1,5mm
- 01 entrada piloto M16X1,5mm
- Tomada ISO 7638

BAIXE O MANUAL DE INSTALAÇÃO E DIAGNÓSTICO



#### DISPOSITIVO DE DIAGNÓSTICO

Reduz tempo na identificação de falhas e erros, com sistema eletrônico moderno.



Indo além da versatilidade que já possuía, o novo ABS Brex agora também dispõe de uma **terceira moduladora eletrônica**, permitindo a configuração sob medida para o seu implemento.

#### 3ª MODULADORA

VA010022

- 02 saídas M16X1,5mm
- 01 reservatório M22X1,5mm
- 01 entrada M16X1,5mm
- Tomada Auxiliar



## SEGURANÇA AMPLIADA

Confira na tabela algumas das principais configurações de carretas, em circulação no mercado, atendidas pelo produto.

NOME COMERCIAL	Padrão		Padrão / Bitrem Traseiro	Padrão		Vanderléia		Veículo Longo		Prancha		Dolly	SR Quarto Eixo		Julieta			Bitrem Dianteiro				
Nº DE EIXOS	1	2	2		3			2	3	2	3	4	4	2		4		2	3	3	2	3
SUSPENSORES		0	1	0	1	2	1	2		0	1	0	1	3	2	0	2	0			1	
CHICOTE				12M						15M			6M	12M		15M				12M		
CONFIGURAÇÃO			2S2M				4S3M			2S2M					4S3M					2S2M		

## REPARO FACILITADO

A Brex é líder em componentes pneumáticos para freios de implementos rodoviários no Brasil, com ampla assistência autorizada e reposição em toda a América do Sul. Conte conosco para manter seus implementos em movimento!

CÓDIGO	DESCRIÇÃO	CÓDIGO	DESCRIÇÃO	CÓDIGO	DESCRIÇÃO
RP070022	CABO DE ALIMENTAÇÃO ISO7638 12M	RP130018	CABO DE ALIMENTAÇÃO ISO7638 BITREM TRAS. 2M	RP160024	CONVERSOR 12/24 VOLTS
RP090022	EXTENSOR DO CABO DE ALIMENTAÇÃO ISO7638 3M	RP090018	EXTENSOR CABO ALIMENTAÇÃO ISO7638 BITREM TRAS. 3M	RP110018CJ	CABO DE ALIMENTAÇÃO LANTERNA VERDE
RP030022	CABO DE ALIMENTAÇÃO "W"	RP200022	CABO DE ALIMENTAÇÃO ISO7638 DOLLY 6M	IC020205	LANTERNA VERDE
RP030022BT	CABO DE ALIMENTAÇÃO "W" (BITREM)	RP140018	ESPIRAL ELÉTRICA	RP020022 2 SENSORES	UNIDADE ELETRÔNICA 24V
RP220022	CABO DE ALIMENTAÇÃO 3ª MODUL. 6M	RP640005	CABO EXTENSOR DO SENSOR DE VELOCIDADE 3M	RP040022 4 SENSORES	
RP170024	CABO CONVERSOR 12V PARA 24V ABS OV	RP180024	CABO CONVERSOR 24V PARA 12V CONECTOR 7V FÊMEA	RP010018	REPARO COMPLETO DOS MODULADORES (2ABS)



## MODULADOR ABS 1ª GERAÇÃO

**VA010018:**  
Válvula moduladora  
com solenoides e ECU



HOMOLOGADO CONFORME  
NBR ABNT 10966

FABRICADO NO BRASIL  
COM ELETRÔNICA  
EUROPEIA

DISPENSA O USO DE  
"END OF LINE TEST" NA  
LINHA DE MONTAGEM

APLICAÇÃO EM DIVERSOS  
MODELOS DE IMPLEMENTOS  
RODOVIÁRIOS

**RP020018:** Reparo da unidade eletrônica



**RP010018:** Reparo completo dos moduladores (2 ABS)



**06 saídas** M16X1,5mm  
03 lado esquerdo e 03 lado direito  
**02 reservatórios** M22X1,5mm  
**01 saída auxiliar** M12X1,5mm  
**01 entrada piloto** M16X1,5mm  
**Tomada ISO 7638**

### CONFIGURAÇÃO MÍNIMA PARA COMPOR O SISTEMA ABS

CÓDIGO	REPARO
RP110018CJ	Cabo Ligação Iso 1185 / Derivação Lâmpada De Advertência
RP030018CD	Cabo De Alimentação Y
RP070018	Cabo De Alimentação Iso 7638
RP640005	Extensor Para Sensor De Velocidade
IC020205	Lâmpada de Advertência

### NECESSÁRIOS PARA COMPOR BITREM OU DOLLY

CÓDIGO	REPARO
RP110018CJ	Cabo Extensão Ligação Iso 7638
RP030018CD	Cabo Alimentação / Derivação Iso 7638 Bitrem Traseiro
RP070018	Espiral Elétrico 2 (Dois) Plugues Macho
RP640005	Cabo De Alimentação Iso 7638 Bitrem Traseiro

## AJUSTADOR AUTOMÁTICO



PROTEGE CONTRA O  
SUPERAQUECIMENTO DO  
SISTEMA DE FREIO

MANTÉM CONSTANTE A  
FOLGA ENTRE A LONA  
E O TAMBOR

APLICAÇÃO EM REBOQUES  
E SEMIRREBOQUES

COMPENSA O DESGASTE  
DAS LONAS DE FREIO

GEOMETRIA ABRANGENTE:  
AMPLA COMPATIBILIDADE  
DE INSTALAÇÃO



### REPAROS

CÓDIGO	REPARO
RP110018CJ	Kit Coroa Dentada do Ajustador Automático para Implementos Rodoviários
RP030018CD	- Kit Reparo Completo Ajustador Automático para Implementos Rodoviários
RP070018	Kit Unidade de Controle Ajustador Automático para Implementos Rodoviários

## AJUSTADOR AUTOMÁTICO PARA TRAILER COM PONTO FIXO

**KT500023**

Kit Ajustador Automático +  
Ponto Fixo para Implementos  
Rodoviários



## 6ª GERAÇÃO DO PAINEL MULTIFUNÇÃO (6G)

Desenvolvida para ser altamente versátil, a 6ª Geração de Painéis Multifunções é a única no mercado que agrupa funções além das obrigatórias, como: válvulas para **suspensores de eixos** e **reguladoras de fluxo** para veículos com suspensão pneumática.

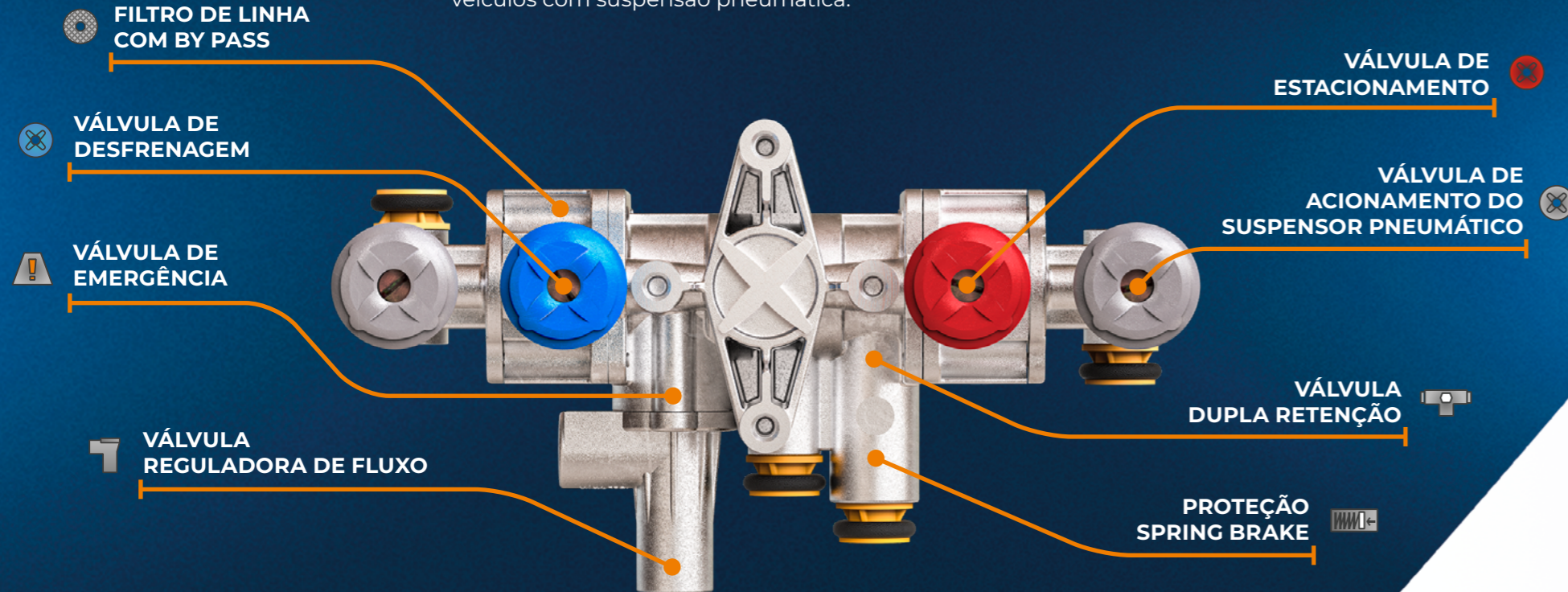

### VÁLVULA DE ACIONAMENTO



**OBSERVAÇÃO:**  
Esta válvula compõe o Painel 6G.

**CÓDIGO: ROSCAS:**  
PA190020 M16 x 1,5mm

**REPARO:**  
RP010020

**FUNÇÕES:**  
Válvula de Acionamento do Suspensor Pneumático

### INSTALAÇÃO E REPOSIÇÃO DESCOMPLICADAS

Diretamente no **chassi**...

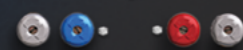

...ou no **suporte!**



### REPAROS:

CÓDIGO	REPARO
1 RP010020*	Kit botoeira (acompanha três cores de botão)
2 RP010019	Função Emergência
3 RP160020	Reguladora de Fluxo
4 RP250005	Exaustão
5 RP020010	Filtro de Linha

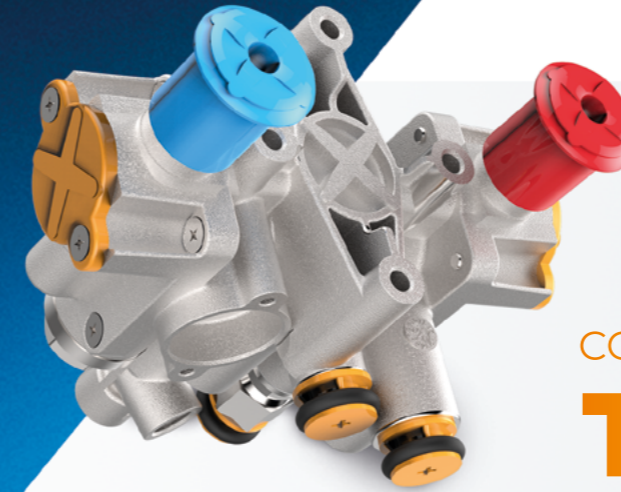

## COMPATÍVEL COM TUDO

Todas as principais operações do sistema de freio do implemento foram condensadas em um **único produto**, com apenas uma alimentação e **sem necessidade de instalações auxiliares**. Tudo para ajudar no projeto de soluções pneumáticas personalizadas e deixar a instalação ainda mais **fácil e confiável**. Pode ser instalado diretamente no chassi ou através de suporte, **com fixação e aplicações compatíveis** com painéis de gerações anteriores Brex, ou de outras marcas disponíveis no mercado.

PRODUTO ORIGINAL:  
FACCHINI LIBRELATO  
RANDON NOMA  
GUERRA E OUTROS

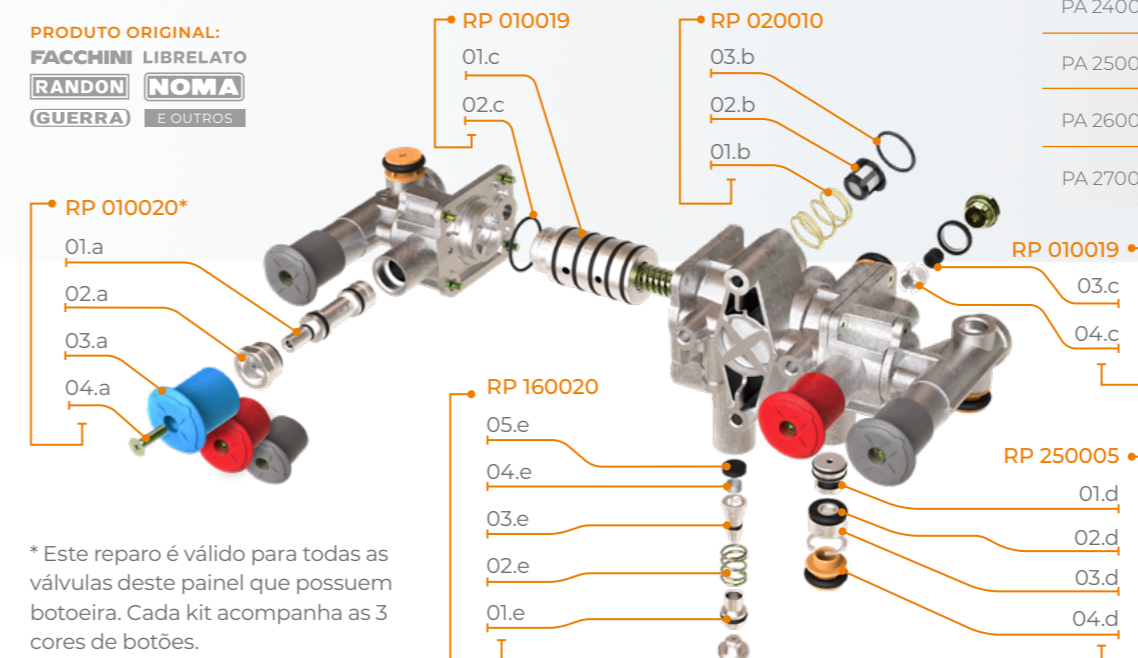

\* Este reparo é válido para todas as válvulas deste painel que possuem botoeira. Cada kit acompanha as 3 cores de botões.

CÓDIGO	VÁLVULA REGULADORA DE FLUXO	VÁLVULA ACIONAMENTO DO SUSPENSOR PNEUMÁTICO	FIXAÇÃO	COMPATIBILIDADE (PLUG 'N' PLAY)
PA 200020	NÃO	NÃO	Direta no chassi	9710029000 (Wabco)
PA 020020	✓ SIM	NÃO	Direta no chassi	PA020018 (5G)
PA 030020	✓ SIM	⊗ UM SUSPENSOR		PA030018 (5G)
PA 040020	✓ SIM	⊗ ⊗ DOIS SUSPENSORES		PA040018 (5G)
PA 050020	NÃO	NÃO	Direta no chassi	PA050012 (4G) / PA050018 (5G)
PA 060020	NÃO	⊗ UM SUSPENSOR		PA060012 (4G) / PA060018 (5G)
PA 070020	NÃO	⊗ ⊗ DOIS SUSPENSORES		PA070012 (4G) / PA070018 (5G)
PA 220020	✓ SIM	NÃO	Com suporte	PA020018 (5G)
PA 230020	✓ SIM	⊗ UM SUSPENSOR		PA030018 (5G)
PA 240020	✓ SIM	⊗ ⊗ DOIS SUSPENSORES		PA040018 (5G)
PA 250020	NÃO	NÃO	Com suporte	PA050012 (4G) / PA050018 (5G)
PA 260020	NÃO	⊗ UM SUSPENSOR		PA060012 (4G) / PA060018 (5G)
PA 270020	NÃO	⊗ ⊗ DOIS SUSPENSORES		PA070012 (4G) / PA070018 (5G)

O Painel 6G Brex possui a vantagem de adaptabilidade **"Plug and Play"**, ou seja, permite a troca dos painéis antigos 4G, 5G ou da concorrência sem novas adaptações, sem conexões auxiliares e sem a necessidade de um especialista em pneumática. Basta trocar o produto antigo pelo Painel 6G Brex utilizando a **mesma furação** e as **mesmas mangueiras**.

Os reparos do Painel 6G são de **fácil manuseio e adaptação**, e foram desenvolvidos para reparar qualquer componente do painel. Dessa forma, a manutenção é feita de maneira rápida e fácil e, após a troca, o implemento está **pronto para rodar** novamente.



## REPAROS DO PAINEL MULTIFUNÇÃO DA 5ª GERAÇÃO (5G)

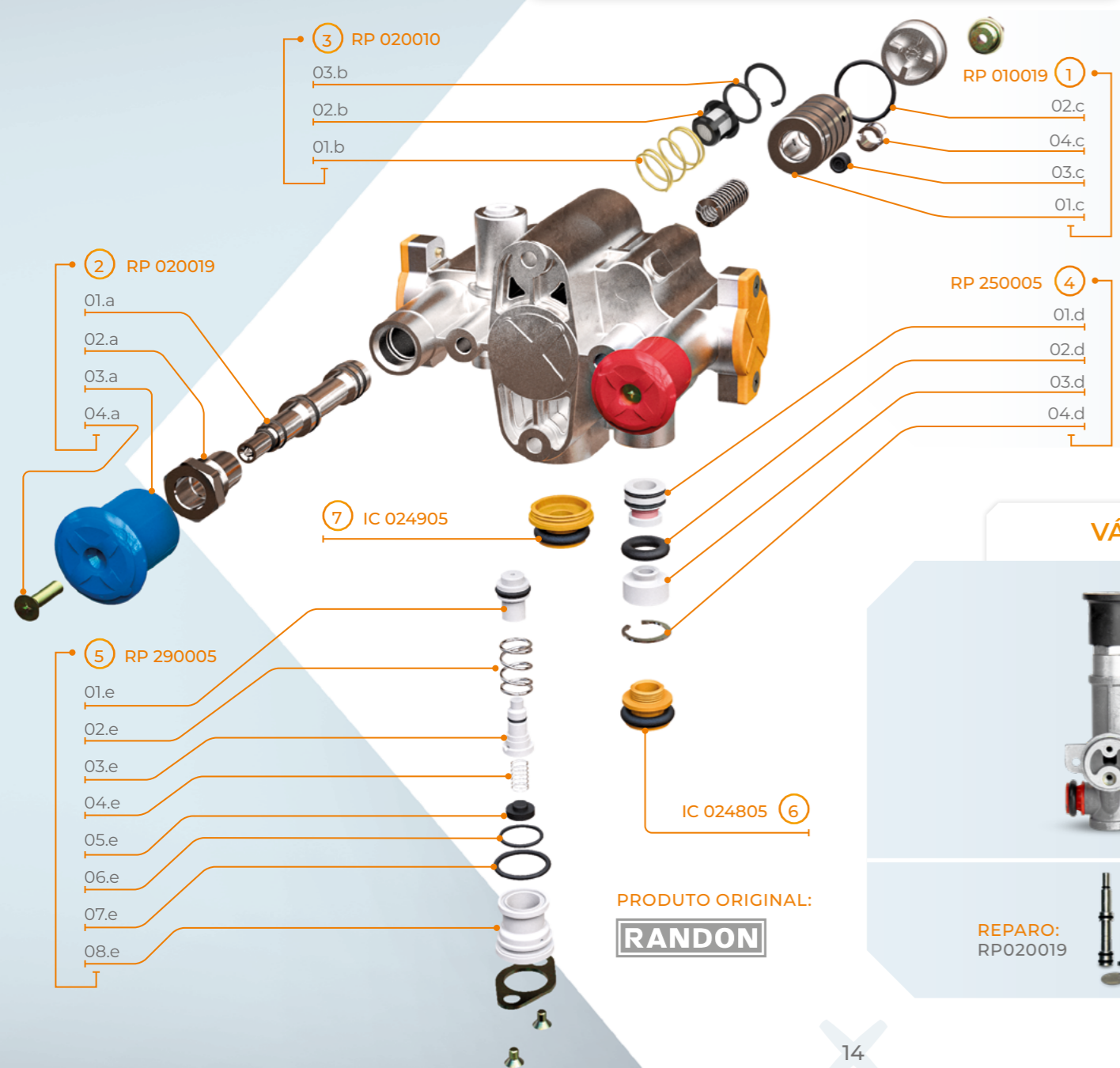

PRODUTO ORIGINAL:  
**RANDON**

CÓDIGO	REPARO	
1	RP 010019	Função Emergência
2	RP 020019	Parte Frontal Pré-Montado
3	RP 020010	Filtro de Linha
4	RP 250005	Proteção Spring Brake
5	RP 290005	Reguladora de Fluxo
6	IC 024805	Tapa Pó M16 x 1,5mm
7	IC 024905	Tapa Pó M28 x 1,5mm

### VÁLVULA DE ACIONAMENTO

**REPARO:**  
RP020019

**OBSERVAÇÃO:**  
Esta válvula compõe o Painel 5G.

**CÓDIGO:**  
PA010018

**ROSCAS:**  
M16 x 1,5mm

**FUNÇÕES:**

- Válvula de Acionamento do Suspensor Pneumático

## 4ª GERAÇÃO DO PAINEL MULTIFUNÇÃO (4G)

**REPAROS:**  
RP040010  
RP250005  
RP010010  
RP010012  
RP020012

**CÓDIGO:** PA050012  
**VÁLVULAS:** 2  
**ROSCAS:** M16 x 1,5mm

PA060012  
3  
M16 x 1,5mm

PA070012  
4  
M16 x 1,5mm

**FUNÇÕES:**

- Válvula de Emergência
- Proteção Spring Brake
- Válvula de Desfrenagem
- Acionamento do Suspensor Pneumático (opcional)
- Válvula Dupla Retenção
- Filtro de Linha com By Pass
- Válvula de Estacionamento

**ITEM:** **RANDON** **NOMA** **GUERRA** **FACCHINI** E OUTROS

## 3ª GERAÇÃO DO PAINEL MULTIFUNÇÃO (3G)

**REPAROS:**  
RP040010  
RP250005  
RP010010  
RP020010

**CÓDIGO:** PA020011  
**VÁLVULAS:** 2  
**ROSCAS:** M16 x 1,5mm

PA030011  
3  
M16 x 1,5mm

PA040011  
4  
M16 x 1,5mm

**FUNÇÕES:**

- Válvula Dupla Retenção
- Proteção Spring Brake
- Válvula de Desfrenagem
- Acionamento do Suspensor Pneumático (opcional)
- Válvula de Estacionamento
- Filtro de Linha com By Pass

**ITEM:** **RANDON** **NOMA** **GUERRA** **FACCHINI** E OUTROS



## 2ª GERAÇÃO DO PAINEL MULTIFUNÇÃO (2G)

**REPAROS:**  
RP010010  
RP020010

**CÓDIGO:** PA040005  
**VÁLVULAS:** 2  
**ROSCAS:** M16 x 1,5mm

PA030005  
3  
M16 x 1,5mm

PA070005  
4  
M16 x 1,5mm

**FUNÇÕES:**

- Filtro de Linha com By Pass
- Válvula de Desfrenagem
- Válvula de Estacionamento
- Acionamento do Suspensor Pneumático (opcional)

**ITEM:** **RANDON** **NOMA** **GUERRA** **FACCHINI** E OUTROS

## REPAROS PARA PAINÉIS MULTIFUNÇÕES

**RP040010**  
Função Dupla Retenção

**RP020010**  
Filtro de Linha

**RP250005**  
Proteção Spring Brake

**RP020012**  
Função de Emergência

**RP010010**  
Botão (estacionamento ou suspensor)

**RP010012**  
Botão Desfrenagem



### PAINEL AUTODIRECIONAL



#### OBSERVAÇÃO:

Painel de controle do eixo autodirecional

#### CÓDIGO: PÓRTICOS:

PA010014 Tubo Ø10mm

PA200014 Tubo Ø08mm

#### FUNÇÕES:



Painel Autodirecional

#### ITEM:

**NOMA**

**GUERRA**

**FACCHINI  
LIBRELATO  
E OUTROS**

### PAINEL AUTODIRECIONAL



#### OBSERVAÇÃO:

Painel de regulagem das bolsas de ar

#### CÓDIGO: PÓRTICOS:

PA090014 Tubo Ø10mm

PA220014 Tubo Ø08mm

#### FUNÇÕES:

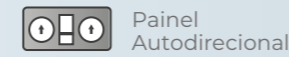

Painel Autodirecional

#### ITEM:

**NOMA**

**GUERRA**

**FACCHINI  
LIBRELATO  
E OUTROS**

### PAINEL SUSPENSOR - 1 VÁLVULA



#### OBSERVAÇÃO:

Painel de Acionamento do Suspensor Pneumático - 1 Válvula (sem suporte)

#### CÓDIGO: ROSCAS:

VA080024 M16 x 1,5mm / M12x1,5mm

#### FUNÇÕES:

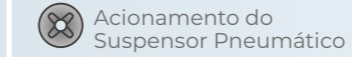

Acionamento do Suspensor Pneumático

#### REPARO:

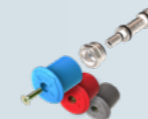

RP010020

### PAINEL SUSPENSOR - 2 VÁLVULAS



#### OBSERVAÇÃO:

Painel de Acionamento do Suspensor Pneumático - 2 Válvulas (sem suporte)

#### CÓDIGO: ROSCAS:

PA020024 M16 x 1,5mm / M12x1,5mm

#### FUNÇÕES:



Acionamento do Suspensor Pneumático

#### REPARO:

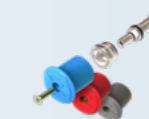

RP010020

### PAINEL AUTODIRECIONAL



#### OBSERVAÇÃO:

Painel de controle para regulagem das bolsas de ar

#### CÓDIGO: PÓRTICOS:

PA100014 Tubo Ø10mm

PA210014 Tubo Ø08mm

#### FUNÇÕES:

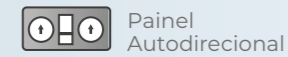

Painel Autodirecional

#### ITEM:

**NOMA**

**GUERRA**

**FACCHINI  
LIBRELATO  
E OUTROS**

### VÁLVULA REGULADORA



#### OBSERVAÇÃO:

Válvula Reguladora de Pressão com Manômetro com Glicerina

#### CÓDIGO: ROSCAS:

VA060016 1/8" BSP

VA060022 1/4" BSP

#### FUNÇÕES:



Válvula Reguladora de Pressão

#### ITEM:

**NOMA**

**GUERRA**

**FACCHINI  
LIBRELATO  
E OUTROS**

### PAINEL SUSPENSOR - 3 VÁLVULAS



#### OBSERVAÇÃO:

Painel de Acionamento do Suspensor Pneumático - 3 Válvulas (sem suporte)

#### CÓDIGO: ROSCAS:

PA030024 M16 x 1,5mm / M12x1,5mm

#### FUNÇÕES:

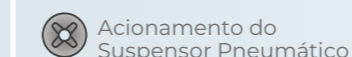

Acionamento do Suspensor Pneumático

#### REPARO:

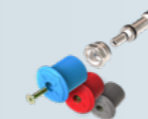

RP010020

### SUPORTE DO PAINEL SUSPENSOR

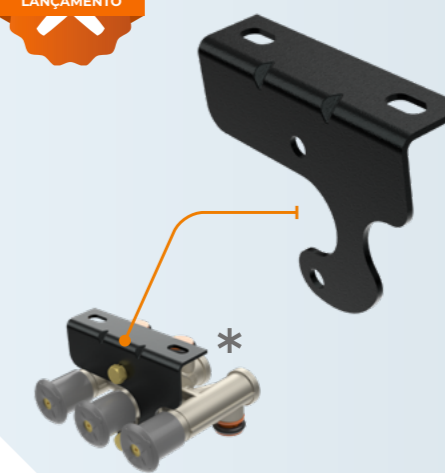

#### OBSERVAÇÃO:

Suporte do Painel de Acionamento do Suspensor Pneumático - 3 Válvulas

#### CÓDIGO:

PA030124

\* Exemplo do suporte aplicado. Painel vendido separadamente.



### PAINEL AUTODIRECIONAL



#### OBSERVAÇÃO:

Acionamento eletrônico do Suspensor com 01 Solenoide, 01 Regulador e 01 Acionador manual

**CÓDIGO:** PA070024  
**ROSCAS:** M16 x 1,5 / M12 x 1,5

#### FUNÇÕES:



#### REPARO:



VA130012

### PAINEL AUTODIRECIONAL



#### OBSERVAÇÃO:

Acionamento eletrônico do Suspensor com 01 Solenoide, 02 Reguladoras e 02 Acionadores manuais

**CÓDIGO:** PA060024  
**ROSCAS:** M16 x 1,5 / M12 x 1,5

#### FUNÇÕES:



#### REPARO:



VA130012

### COROA DENTADA

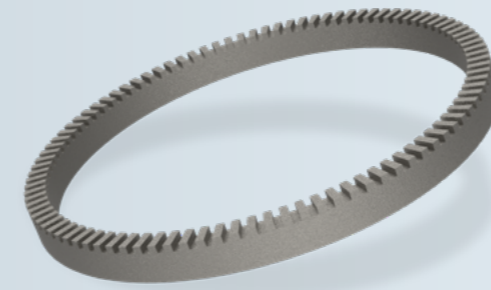

#### OBSERVAÇÃO:

Coroa Dentada 176mm diâmetro

**CÓDIGO:** RP660005

#### FUNÇÕES:



ABS

### SENSOR DE RODA



#### OBSERVAÇÃO:

Sensor de Roda 16 X 40 mm X 90° x 500mm

**CÓDIGO:** IC028505  
**ROSCAS:** M16 x 1,5mm

#### FUNÇÕES:

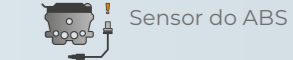

Sensor do ABS

### PAINEL AUTODIRECIONAL



#### OBSERVAÇÃO:

Acionamento eletrônico do Suspensor com 02 Solenoides, 02 Reguladoras e 02 Acionadores manuais

**CÓDIGO:** PA050024  
**ROSCAS:** M16 x 1,5 / M12 x 1,5

#### FUNÇÕES:



#### REPARO:



VA130012



### VÁLVULA SOLENOIDE



#### OBSERVAÇÃO:

Válvula Solenoide 3/2 Vias (NF) 24VCC com Plugue e Cabo Duas Vias

**CÓDIGO:** VA130012  
**ROSCAS:** 1/8" BSP

#### FUNÇÕES:

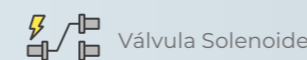

#### ITEM:



### VÁLVULA DE DESFRENAGEM



**CÓDIGO:** VA320005

**ROSCAS:** M16 x 1,5mm

#### FUNÇÕES:



#### ITEM:



#### REPARO:



RP590005

RP720005



### VÁLVULA DE ESTACIONAMENTO



**CÓDIGO:** VA370005

**ROSCAS:** M16 x 1,5mm

#### FUNÇÕES:



#### ITEM:



#### REPARO:



RP590005

RP730005



### VÁLVULA DE DESFRENAGEM



**OBSERVAÇÃO:**  
Esta válvula compõe os Painéis 2G e 3G.

**CÓDIGO:** VA010012

**ROSCAS:** M16 x 1,5mm (pórticos 1 e 2)  
M12 x 1,5mm (pórtico 1-2)

**FUNÇÕES:**

- Filtro de Linha com By Pass
- Válvula de Desfrenagem



**ITEM:**

**RANDON**    **NOMA**  
**GUERRA**    **FACCHINI**  
E OUTROS

### VÁLVULA DE ESTACIONAMENTO



**OBSERVAÇÃO:**  
Esta válvula compõe os Painéis 3G e 4G.

**CÓDIGO:** VA020012

**ROSCAS:** M16 x 1,5mm (pórticos)  
M12 x 1,5mm (união entre demais válvulas)

**FUNÇÕES:**

- Válvula Dupla Retenção
- Proteção Spring Brake
- Válvula de Estacionamento



**ITEM:**

**RANDON**    **NOMA**  
**GUERRA**    **FACCHINI**  
E OUTROS

### VÁLVULA DE MOVIMENTAÇÃO



**CÓDIGO:** VA030012

**OBSERVAÇÃO:** Válvula de aplicação em painel (compõe o painel 2G, 3G e 4G)

**ROSCAS:** M16 x 1,5mm (pórticos)  
M12 x 1,5mm (montagem com outras válvulas do painel)

**FUNÇÕES:**

- Válvula de Acionamento do Suspensor Pneumático



**ITEM:**

**RANDON**    **NOMA**  
**GUERRA**    **FACCHINI**  
E OUTROS

### VÁLVULA DE MOVIMENTAÇÃO



**CÓDIGO:** VA090012

**OBSERVAÇÃO:** Válvula de aplicação em painel (compõe o painel 2G, 3G e 4G)

**ROSCAS:** M16 x 1,5mm (pórticos)  
M12 x 1,5mm (montagem com outras válvulas do painel)

**FUNÇÕES:**

- Válvula de Acionamento do Suspensor Pneumático



**ITEM:**

**RANDON**    **NOMA**  
**GUERRA**    **FACCHINI**  
E OUTROS

### VÁLVULA DE DESFRENAGEM



**OBSERVAÇÃO:**  
Esta válvula compõe o Painel 4G.

**CÓDIGO:** VA120012

**ROSCAS:** M16 x 1,5mm (pórticos 1, 2 e 3)  
M12 x 1,5mm (pórtico 1-2)

**FUNÇÕES:**

- Filtro de Linha com By Pass
- Válvula de Emergência
- Válvula de Desfrenagem



**ITEM:**

**RANDON**    **NOMA**  
**GUERRA**    **FACCHINI**  
E OUTROS

### VÁLVULA RELÉ E EMERGÊNCIA RE4

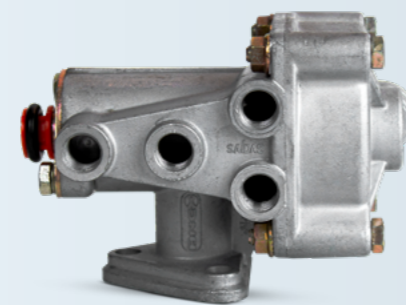

**CÓDIGO:** VA080005

**SAÍDAS:** 3

**ROSCAS:** M16 x 1,5mm  
M22 x 1,5mm

VA010008    4    M16 x 1,5mm  
M22 x 1,5mm

VA060008    3    1/4" NPT  
1/2" NPT

**FUNÇÕES:**

- Válvula Relé
- Válvula de Emergência



**ITEM:**

**RANDON**    **NOMA**  
**GUERRA**    **FACCHINI**  
E OUTROS

### VÁLVULA DE MOVIMENTAÇÃO



**CÓDIGO:** VA280005

**ROSCAS:** M16 x 1,5mm

**FUNÇÕES:**

- Válvula de Acionamento do Suspensor Pneumático



**ITEM:**

**RANDON**    **NOMA**  
**GUERRA**    **FACCHINI**  
E OUTROS

### VÁLVULA DE MOVIMENTAÇÃO



**CÓDIGO:** VA050014

**OBSERVAÇÃO:** Válvula de aplicação em painel

**ROSCAS:** M16 x 1,5mm (pórtico de saída)  
M12 x 1,5mm (pórtico de entrada)

**FUNÇÕES:**

- Válvula de Acionamento do Suspensor Pneumático



**ITEM:**

**RANDON**    **NOMA**  
**GUERRA**    **FACCHINI**  
E OUTROS





### VÁLVULA RELÉ



**CÓDIGO:**

VA150023

**ROSCAS:**

M16 x 1,5mm  
M22 x 1,5mm

**FUNÇÕES:**



Válvula Relé

**REPARO:**

RP150023



**ITEM:**



### REPAROS VÁLVULA RELÉ



**RP150022**  
Reparo Válvula Relé VA150022



**RP150019**  
Reparo Válvula Relé VA150029



**RP150005**  
Reparo Válvula Relé VA150005

**OBSERVAÇÃO:** A venda das demais Válvulas Relé - com códigos distintos da VA150023, foi descontinuada. Seguem disponíveis para venda seus respectivos reparos "RP150005; RP150019 e RP150022"

### VÁLVULA NIVELADORA SEM FIM DE CURSO



**CÓDIGO:**

VA260005

**ROSCAS:**

M12 x 1,5mm

**FUNÇÕES:**



Válvula Niveladora

**ITEM:**



**ACESSÓRIOS:**



RP560005



RP540005



RP550005

### VÁLVULA NIVELADORA COM FIM DE CURSO



**CÓDIGO:**

VA050009

**ROSCAS:**

M12 x 1,5mm  
M16 x 1,5mm

**FUNÇÕES:**



Válvula Niveladora

**ITEM:**



**ACESSÓRIOS:**



RP560005



RP540005



RP550005

### VÁLVULA DE DESCARGA RÁPIDA



**CÓDIGO:**

VA020005

**ROSCAS:**

M16 x 1,5mm

VA170005

M16 x 1,5mm  
M22 x 1,5mm

VA200005

1/4" NPT  
1/2" NPT

**FUNÇÕES:**



Descarga Rápida

**REPARO:**

RP020005



**ITEM:**



### VÁLVULA DE DESCARGA RÁPIDA COM FUNÇÃO BLOQUEIO



**OBSERVAÇÃO:**

Válvula de descarga rápida com função bloqueio

**CÓDIGO:**

VA090008

**ROSCAS:**

M16 x 1,5mm  
M22 x 1,5mm

**FUNÇÕES:**



Descarga Rápida



Função Bloqueio

**REPARO:**

RP090008



**ITEM:**



### VÁLVULA DE AJUSTE DE ALTURA MANUAL

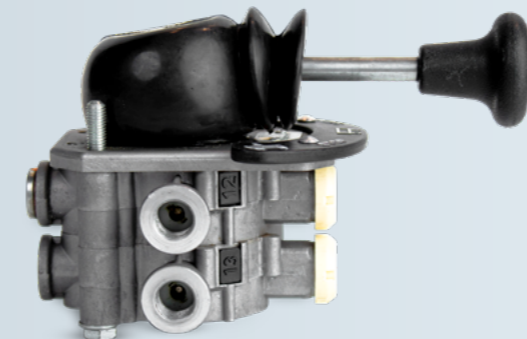

**CÓDIGO:**

VA060009

**ROSCAS:**

M16 x 1,5mm

**FUNÇÕES:**



Válvula Niveladora

**ITEM:**



### VÁLVULA REGULADORA DE FLUXO

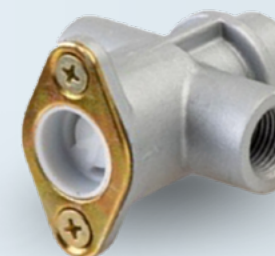

**CÓDIGO:**

VA290005

**ROSCAS:**

M16 x 1,5mm

**FUNÇÕES:**



Válvula Reguladora de Fluxo

**REPARO:**

RP290005



**ITEM:**





### VÁLVULA DE EXAUSTÃO

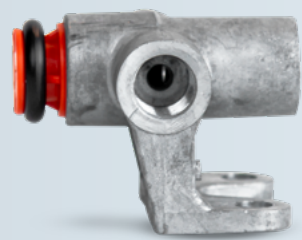

CÓDIGO:

VA250005

ROSCAS:

M16 x 1,5mm

FUNÇÕES:

Proteção Spring Brake

REPARO:  
RP250005



ITEM:

**RANDON**

**GUERRA**

**NOMA**

**FACCHINI**

E OUTROS

### VÁLVULA 2/2 VIAS

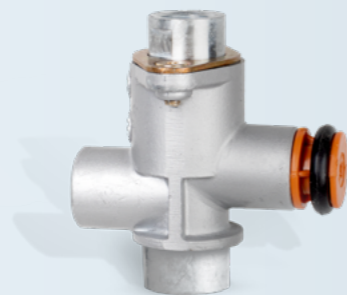

CÓDIGO:

VA310005

ROSCAS:

M16 x 1,5mm

FUNÇÕES:

Função Bloqueio

REPARO:  
RP070005



ITEM:

**RANDON**

**GUERRA**

**NOMA**

**FACCHINI**

E OUTROS

### VÁLVULA DUPLA RETENÇÃO



CÓDIGO:

VA030008

ROSCAS:

M16 x 1,5mm

FUNÇÕES:

Válvula Dupla Retenção



REPARO: RP050008

ITEM:

**RANDON**

**GUERRA**

**NOMA**

**FACCHINI**

E OUTROS

### VÁLVULA DUPLA RETENÇÃO



CÓDIGO:

VA050008

ROSCAS:

M16 x 1,5mm

FUNÇÕES:

Válvula Dupla Retenção



REPARO: RP050008

ITEM:

**RANDON**

**GUERRA**

**NOMA**

**FACCHINI**

E OUTROS

### VÁLVULA 3/2 VIAS



CÓDIGO:

VA300005

ROSCAS:

M16 x 1,5mm

FUNÇÕES:

Função Bloqueio

REPARO:  
RP070005



ITEM:

**RANDON**

**GUERRA**

**NOMA**

**FACCHINI**

E OUTROS

### VÁLVULA 3/2 VIAS CORPO DUPLO



CÓDIGO:

VA060015

ROSCAS:

M16 x 1,5mm

FUNÇÕES:

Função Bloqueio

REPARO:  
RP070005



ITEM:

**GUERRA**

**LIBRELATO**

**NOMA**

**FACCHINI**

E OUTROS

### VÁLVULA SELETORA



CÓDIGO:

VA050016

ROSCAS:

M16 x 1,5mm

FUNÇÕES:

Válvula Seletora

REPARO:  
RP050016



ITEM:

**NOMA**

**GUERRA**

**FACCHINI**

**E OUTROS**

### VÁLVULA SELETORA COM BLOQUEIO



CÓDIGO:

VA040016

ROSCAS:

M16 x 1,5mm

FUNÇÕES:

Válvula Seletora Função Bloqueio



REPARO: RP040016

ITEM:

**NOMA**

**GUERRA**

**FACCHINI**

**E OUTROS**

**BREX**  
SISTEMAS DE FREIO

**BREX**  
SISTEMAS DE FREIO



### VÁLVULA REGULADORA DE PRESSÃO



#### OBSERVAÇÃO:

O código VA010020 substitui o antigo código VA050012

**CÓDIGO:** VA010020  
**ROSCAS:** 1/8" BSP  
VA030022 1/4" BSP

#### FUNÇÕES:

Válvula Reguladora de Pressão

#### ITEM:

**NOMA** **FACCHINI**  
**GUERRA** **LIBRELATO**  
E OUTROS

### MANÔMETRO COM GLICERINA



#### CÓDIGO:

IC015705

#### FIXAÇÃO

Rosca macho 1/8" BSP

#### ITEM:

**NOMA**  
**FACCHINI**  
**GUERRA**  
**LIBRELATO**  
E OUTROS

### ENGATE MANUAL DE EMERGÊNCIA



#### CÓDIGO:

VA230005

#### ROSCAS:

M16 x 1,5mm

#### FUNÇÕES:

Alimentação do Sistema Pneumático

#### ITEM:

**RANDON** **NOMA**  
**GUERRA** **FACCHINI**  
**LIBRELATO** **E OUTROS**

REPARO: RP230005

### ENGATE MANUAL DE SERVIÇO



#### CÓDIGO:

VA240005

#### ROSCAS:

M16 x 1,5mm

#### FUNÇÕES:

Alimentação do Sistema Pneumático

#### ITEM:

**RANDON** **NOMA**  
**GUERRA** **FACCHINI**  
**LIBRELATO** **E OUTROS**

REPARO: RP230005

### FILTRO DE LINHA (SISTEMA BY PASS)



**CÓDIGO:** VA050022  
**CORPO:** Plástico  
**ROSCAS:** M16 x 1,5mm

#### FUNÇÕES:

Filtro de Linha com By Pass

#### ITEM:

**RANDON** **NOMA**  
**GUERRA** **FACCHINI**  
E OUTROS

REPARO: RP050005

### FILTRO DE LINHA (SISTEMA BY PASS)



**CÓDIGO:** VA050005  
**CORPO:** Alumínio  
**ROSCAS:** M16 x 1,5mm  
VA070011 Alumínio M22 x 1,5mm

#### FUNÇÕES:

Filtro de Linha com By Pass

#### ITEM:

**RANDON** **NOMA**  
**GUERRA** **FACCHINI**  
E OUTROS

REPARO: RP050005

### ENGATE AUTOMÁTICO DE EMERGÊNCIA



#### CÓDIGO:

VA130005

#### ROSCAS:

M16 x 1,5mm

#### FUNÇÕES:

Alimentação do Sistema Pneumático

#### ITEM:

**RANDON** **NOMA**  
**GUERRA** **FACCHINI**  
**LIBRELATO** **E OUTROS**

REPARO: RP130005

### ENGATE AUTOMÁTICO DE SERVIÇO



#### CÓDIGO:

VA140005

#### ROSCAS:

M16 x 1,5mm

#### FUNÇÕES:

Alimentação do Sistema Pneumático

#### ITEM:

**RANDON** **NOMA**  
**GUERRA** **FACCHINI**  
**LIBRELATO** **E OUTROS**

REPARO: RP130005





### MANIFOLD 2 SAÍDAS

**CÓDIGO:**  
VA070008

**ROSCAS:**  
M16 x 1,5mm

**FUNÇÕES:**



**ITEM:**

**RANDON**  
**GUERRA**  
**LIBRELATO**  
**NOMA**  
**FACCHINI**  
**E OUTROS**



### MANIFOLD 4 SAÍDAS

**CÓDIGO:**  
VA080008

**ROSCAS:**  
M16 x 1,5mm

**FUNÇÕES:**



**ITEM:**

**RANDON**  
**GUERRA**  
**LIBRELATO**  
**NOMA**  
**FACCHINI**  
**E OUTROS**



### CONJUNTO SUPORTE E TAMPA

**CÓDIGO:** VÁLVULAS  
PA010009 2 válvulas  
PA020009 3 válvulas  
PA040009 4 válvulas

**ITEM:**

**RANDON**  
**NOMA**  
**FACCHINI**  
**GUERRA**  
**E OUTROS**



### TAMPA PLÁSTICA (COM DOBRADIÇA)

**CÓDIGO:**  
PA010107

**ITEM:**

**RANDON**  
**NOMA**  
**FACCHINI**  
**GUERRA**  
**E OUTROS**



### TAPA PÓ

**CÓDIGO:** ROSCAS:  
IC024805 M16 x 1,5mm  
IC028905 1/8" BSP  
IC024905 M28x1,5mm

**ITEM:**

**RANDON**  
**NOMA**  
**FACCHINI**  
**GUERRA**  
**E OUTROS**

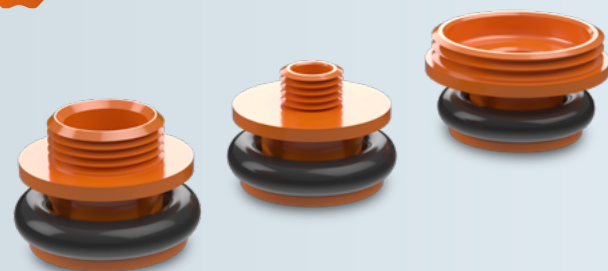

### VÁLVULA UNIDIRECIONAL

**CÓDIGO:**  
VA110005

**ROSCAS:**  
M16 x 1,5mm

**ITEM:**

**RANDON**  
**NOMA**  
**FACCHINI**  
**GUERRA**  
**E OUTROS**

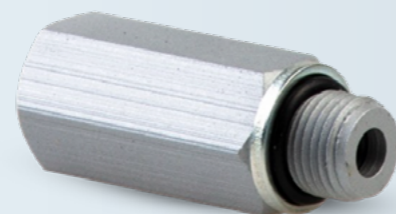





**PAINÉIS DE CONTROLE DO EIXO AUTODIRECIONAL**

Controle pneumático do eixo autodirecional.



**AJUSTADOR AUTOMÁTICO**

Compensa automaticamente o desgaste natural das lonas, ajustando a dilatação do tambor de freio evitando fricção desnecessária e mantendo o alto desempenho do freio.



**VÁLVULA DE EMERGÊNCIA**

Aciona automaticamente os freios do veículo em caso de despressurização do sistema.

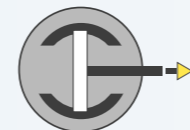

**DESCARGA RÁPIDA**

Alívio rápido do ar comprimido das câmaras de freio.



**FUNÇÃO BLOQUEIO**

Não permite a frenagem do eixo com suspensor quando este está erguido/fora de rolagem.



**MANIFOLD**

Distribuição do ar comprimido de 1 entrada em 2 ou mais saídas.

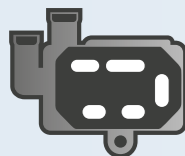

**TS - TRAILER STABILITY**

Atua em conjunto com o ABS no controle de estabilidade do implemento, possibilitando a detecção prévia de possível tombamento e sua correção.

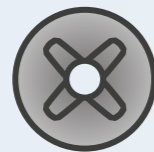

**VÁLVULA DE ACIONAMENTO DO SUSPENSOR PNEUMÁTICO**

Eleva os eixos equipados com suspensor a fim de economizar pneus quando o veículo estiver descarregado.



**PROTEÇÃO SPRING BRAKE**

Evita a aplicação involuntária do freio de estacionamento (spring brake) quando a pressão for inferior a 5 bar.



**VÁLVULA DE DUPLA RETENÇÃO**

Impede a sobreposição nos modos de frenagem, ou seja, o acionamento duplo pelo pedal de freio e/ou estacionamento, fazendo com que apenas um destes seja utilizado.



**VÁLVULA REGULADORA DE FLUXO**

Utilizada na proteção das bolsas de ar quando o veículo estiver equipado com suspensão pneumática.



**ALIMENTAÇÃO DO SISTEMA PNEUMÁTICO**

Permite o suprimento de ar comprimido para o veículo rebocado (vermelho/emergência) e o sinal de controle do freio (amarelo/serviço).

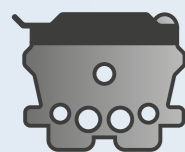

**ABS - ANTI-LOCK BRAKE SYSTEM**

Ajuda a manter o controle na frenagem de emergência e melhora a eficiência em condições de baixa aderência.



**VÁLVULA DE DESFRENAGEM**

Utilizada para manobrar o implemento sem a necessidade de pressurizar todo o sistema de freio.



**VÁLVULA RELÉ**

Modulação da frenagem de acordo com o sinal recebido do pedal/piloto, também acelera o tempo de resposta em veículos longos/combinados.



**VÁLVULA SELETORA**

3ª moduladora mecânica, aplicada ao eixo direcional.



**VÁLVULA REGULADORA DE PRESSÃO**

Regulagem da pressão das bolsas de suspensão pneumática para veículos com suspensão mista, ou das bolsas de alinhamento do eixo autodirecional.

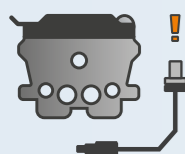

**SENSOR DO ABS**

Utilizado no sistema de freio ABS para medição de velocidade da roda em diversos modelos de carreta.



**VÁLVULA DE ESTACIONAMENTO**

Permite desacoplar o implemento com segurança.



**VÁLVULA SOLENOIDE**

Válvula 3/2 vias normalmente fechada de acionamento elétrico, utilizado no controle do eixo autodirecional.



**VÁLVULA NIVELADORA**

Permite manter a altura constante do chassi, independente da carga do veículo.

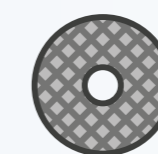

**FILTRO DE LINHA COM BY PASS**

Protege o sistema pneumático de freio e suspensão.



**FREIOSBREX.COM**  
**contato@fbrex.com.br**

Atendimento

 +55 21 3137-8606

+55 21 3924-5484

Engenharia | +55 21 99734-7196

 Comercial | +55 21 99872-4249

Pós-venda | +55 21 97107-0924

Exportação | + 55 21 99991-0855

    /freiosbrex



**Fábrica:** Rua Anequirá, 167

Cordovil | Rio de Janeiro

CEP 21215-440 | Brasil

**Escritório:** Av. Abelardo Bueno, 1

Bloco Lagoa 1 | salas 317/318

Dimension Office | Barra da Tijuca

Rio de Janeiro | CEP 22775-022 | Brasil